



Kunde \_\_\_\_\_ Menge \_\_\_\_\_

Projekt \_\_\_\_\_ Lage \_\_\_\_\_

## FUN 700

Modell: F70/70FTG/SL/P

Cod: MP01372113035

### Technische Daten

<b>Modularer Aufbau:</b>	Auf Schrank mit Tür
<b>Abmessungen (mm):</b>	700x700x850
<b>Gesamtleistung mit Gasbetrieb (Kcal/h):</b>	9803
<b>Gesamtleistung mit Gasbetrieb (kW):</b>	11,4
<b>Garbereich Abmessungen 1 (LxP mm):</b>	696x520
<b>Gasanschluss:</b>	1/2"
<b>Nettovolumen (m3):</b>	0,417
<b>Verpackungsabmessungen (mm):</b>	776x776x1180
<b>Bruttogewicht (kg):</b>	102
<b>Bruttovolumen (m3):</b>	0,711

### Eigenschaften

<b>Platte:</b>	Aus Edelstahl AISI 304 mit Dicke 10/10 mm
<b>Oberplattmaterial:</b>	Satiniert verchromt
<b>Platte:</b>	Glatt
<b>Drehknöpfe:</b>	Drehknöpfe aus fester, hitzebeständiger Polymermischung mit Flüssigkeitsbarriere
<b>Griffe:</b>	Ausführung aus geburstem Aluminium
<b>Oberplatte:</b>	Satinierte verchromte Platte
<b>Kit Gas:</b>	Umwandlung zu Erdgas 30/50m/bar (mit Erdgas g20 getestet)

Technische Zeichnung

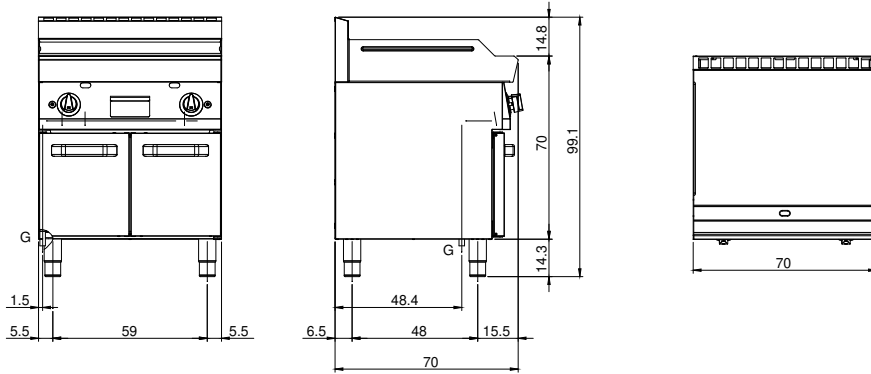

G: Conexión de gas de 1/2 "