



Cliente \_\_\_\_\_ Quantità \_\_\_\_\_

Progetto \_\_\_\_\_ Posizione \_\_\_\_\_

## FUN 700

Modello: F70/70CFE

Cod: MP01032123000

### Dati Tecnici

<b>Modularità:</b>	Forno elettrico
<b>Dimensioni (mm):</b>	700x700x850
<b>Dimensione forno (mm):</b>	565x330x325
<b>Potenza elettrica totale (kW):</b>	14,36
<b>Tipologia forno:</b>	Ventilato
<b>Potenza forno (kW):</b>	3,96
<b>Range temperatura forno (°C):</b>	50-300
<b>Tensione (V):</b>	380-415
<b>Elettricità (A):</b>	29,5
<b>Fasi:</b>	3N
<b>Sezione cavo (mmq):</b>	5G6
<b>Frequenza (Hz):</b>	50
<b>Volume netto (m3):</b>	0,417
<b>Dimensioni imballo (mm):</b>	776x776x1180
<b>Peso lordo (kg):</b>	87
<b>Volume lordo (m3):</b>	0,711

### Caratteristiche

<b>Piano:</b>	Realizzato in acciaio inox AISI 304 con spessore 10/10 mm
<b>Manopole:</b>	Realizzate in una robusta miscela di polimero termoresistente di colore nero dotate di labirinto antri trafilemento liquidi

Cucina elettrica 4 piastre elettriche con forno elettrico a convezione. Piano in acciaio inox AISI 304 spessore 8/10; involucro in acciaio inox AISI 304 spessore 8/10; fondi e parti interne in acciaio; rinforzi interni eseguiti in materiale anticorrosione (lamiera alluminata). Piano di cottura dotato di piastre elettriche in ghisa con bordo in acciaio inox a tenuta sul piano. Ogni piastra è comandata da un commutatore con 6 possibilità di regolazione della temperatura ed è dotata di lampade spia di segnalazione del corretto funzionamento. Modello con piastre tonde Ø 220 mm. Nr. 4 piastre x 2,6 kW. Forno elettrico a convezione. Realizzato in acciaio smaltato con porta isolata a doppia parete e dotata di cerniere con molle equilibranti. La camera è isolata termicamente ed è dotata di reggigriglie laterali con possibilità di inserimento di di nr. 3 teglie GN 1/1 mm. 65 h. Funzionamento a convezione forzata mediante motore con ventola in acciaio inox. Il riscaldamento avviene per mezzo di 3 resistenze termostatate con campo di regolazione della temperatura da 100° a 300° C. Dotato di di interruttore generale termostatato e di lampade spia di segnalazione del corretto funzionamento. Dimensioni interne mm. 530x340x325h. Corredato di nr. 1 griglia GN 1/1. 4 piastre 4x2,6 kW. Potenza forno 3,96 kW. Potenza totale 14,36 kW. Alimentazione elettrica a VAC 400+3N 50 Hz.

## Disegno tecnico

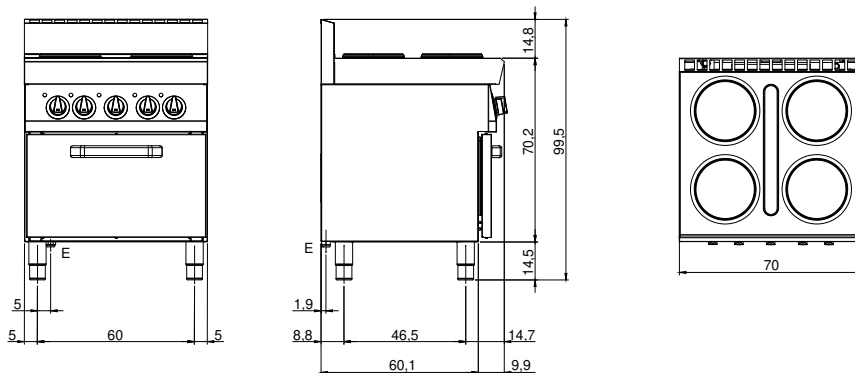

E: Alimentazione elettrica