



Kunde \_\_\_\_\_ Menge \_\_\_\_\_  
 Projekt \_\_\_\_\_ Lage \_\_\_\_\_

## FUN 650

Modell: F65/110CFGEB

Cod: MP01032132001

### Technische Daten

Modularer Aufbau:	Elektroofen
Abmessungen (mm):	1100x650x850
Größe des Backofens (mm):	565x330x325
Gesamtleistung mit Elektrobetrieb (kW):	3,96
Gesamtleistung mit Gasbetrieb (Kcal/h):	22184
Gesamtleistung mit Gasbetrieb (kW):	25,8
Typ des Backofens:	Elektrischer Heißluftofen
Backofen Leistung (kW):	3,96
Ofen Temperaturbereich (°C):	50-300
Gasanschluss:	1/2"
Versorgung (V):	380-415
Ampere (A):	6,5
Phasen:	3N
Kabelquerschnitt (mmq):	5G1,5
Frequenz (Hz):	50
Nettovolumen (m3):	0,608
Verpackungsabmessungen (mm):	1176x776x1180
Bruttogewicht (kg):	115
Brennerleistung 1 (kW):	5
Brennerleistung 2 (kW):	3,6
Brennerleistung 3 (kW):	5
Brennerleistung 4 (kW):	3,6
Brennerleistung 5 (kW):	5
Brennerleistung 6 (kW):	3,6
Bruttovolumen (m3):	1,077

### Eigenschaften

Brenner:	Piezozündung, erhältlich aus Gusseisen mit Flammenverteiler aus Messing und Einzelkranz
Grills:	Aus Gusseisen mit langen Topfträgern
Platte:	Aus Edelstahl AISI 304 mit Dicke 10/10 mm und abnehmbaren Behälter
Drehknöpfe:	Drehknöpfe aus fester, hitzebeständiger Polymermischung mit Flüssigkeitsbarriere
Griffe:	Ausführung aus gebürstetem Aluminium
Kit Gas:	Umwandlung zu Erdgas 30/50m/bar (mit Erdgas g20 getestet)

Technische Zeichnung

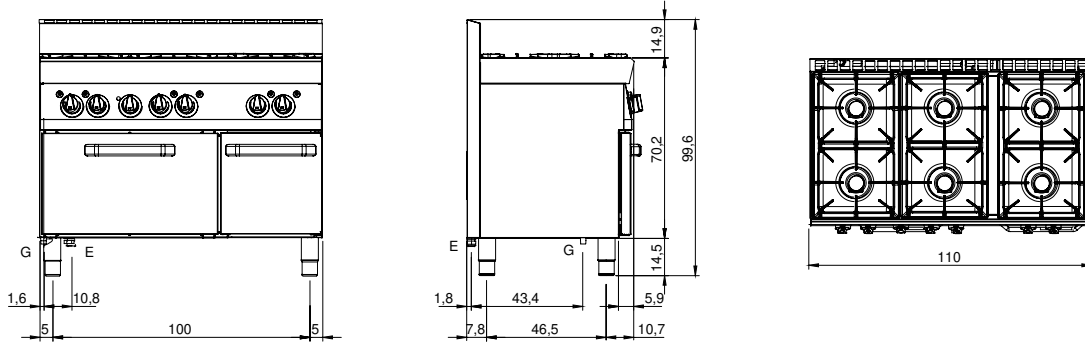

G: Conexión de gas de 1/2 "

E: Elektrobetrieb