



Kunde _____ Menge _____
 Projekt _____ Lage _____

FUN 700

Modell: F70/80TPE/A

Cod: MP01052123001

Technische Daten

Modularer Aufbau:	Auf offenem Schrank
Abmessungen (mm):	800x700x850
Gesamtleistung mit Elektrobetrieb (kW):	10
Versorgung (V):	380-415
Ampere (A):	23
Phasen:	3N
Kabelquerschnitt (mmq):	5G4
Frequenz (Hz):	50-60
Wasserablauf:	1"
Nettovolumen (m3):	0,48
Verpackungsabmessungen (mm):	880x856x509
Bruttogewicht (kg):	126
Bruttovolumen (m3):	0,383

Eigenschaften

Platte:	Aus Edelstahl AISI 304 mit Dicke 10/10 mm
Drehknöpfe:	Drehknöpfe aus fester, hitzebeständiger Polymermischung mit Flüssigkeitsbarriere

Technische Zeichnung

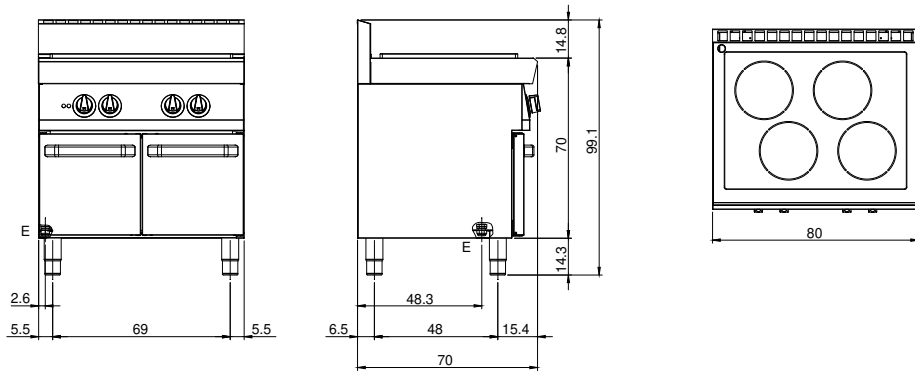

E: Elektrobetrieb