



Cliente \_\_\_\_\_ Quantità \_\_\_\_\_  
 Progetto \_\_\_\_\_ Posizione \_\_\_\_\_

## FUN 700

Modello: F70/80TPFE

Cod: MP01052123002

### Dati Tecnici

Modularità:	Forno elettrico
Dimensioni (mm):	800x700x850
Dimensione forno (mm):	565x330x325
Potenza elettrica totale (kW):	13,96
Tipologia forno:	Ventilato
Potenza forno (kW):	3,96
Range temperatura forno (°C):	50-300
Tensione (V):	380-415
Elettricità (A):	29
Fasi:	3N
Sezione cavo (mmq):	5G6
Frequenza (Hz):	50
Dimensione scarico (pollici):	1"
Volume netto (m3):	0,48
Dimensioni imballo (mm):	880x856x1274
Peso lordo (kg):	130
Volume lordo (m3):	0,960

### Caratteristiche

Piano:	Realizzato in acciaio inox AISI 304 con spessore 10/10 mm
Manopole:	Realizzate in una robusta miscela di polimero termoresistente di colore nero dotate di labirinto antri trafileamento liquidi

Cucina tuttapietra elettrica 4 zone su forno elettrico a convezione. Piano in acciaio inox AISI 304 spessore 8/10; involucro in acciaio inox AISI 304 spessore 8/10; fondi e parti interne in acciaio; rinforzi interni eseguiti in materiale anticorrosione (lamiera alluminata). Piastra di cottura realizzata in acciaio 16M06 con superficie liscia cromata lucida, incassata e removibile. Quattro zone di cottura indipendenti da 2,5 kW ciascuna. Dotata di termostato di sicurezza a ripristino automatico. Lampada spia per indicare l'attivazione del riscaldamento e il corretto funzionamento dell'apparecchiatura. Forno elettrico a convezione. Realizzato in acciaio smaltato con porta isolata a doppia parete e dotata di cerniere con molle equilibranti. La camera è isolata termicamente ed è dotata di reggigriglie laterali con possibilità di inserimento di di nr. 3 teglie GN 1/1 mm. 65 h. Funzionamento a convezione forzata mediante motore con ventola in acciaio inox. Il riscaldamento avviene per mezzo di 3 resistenze termostatate con campo di regolazione della temperatura da 100° a 300° C. Dotato di di interruttore generale termostatato e di lampade spia di segnalazione del corretto funzionamento. Dimensioni interne mm. 530x340x325h. Corredato di nr. 1 griglia GN 1/1. 4 zone 4x2,5 kW. Potenza forno 3,96 kW. Potenza totale 13.96 kW. Alimentazione elettrica a VAC 400+3N 50 Hz

**Disegno tecnico**

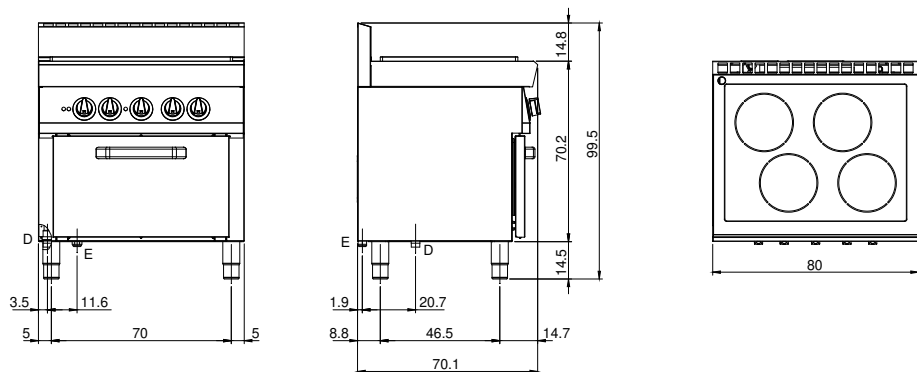

E: Alimentazione elettrica