



Kunde \_\_\_\_\_ Menge \_\_\_\_\_  
Projekt \_\_\_\_\_ Lage \_\_\_\_\_

## FUN 700

**Modell:** F70/80TPE/P

**Cod:** MP01052123003

### Technische Daten

<b>Modularer Aufbau:</b>	Auf Schrank mit Türen
<b>Abmessungen (mm):</b>	800x700x850
<b>Gesamtleistung mit Elektrobetrieb (kW):</b>	10
<b>Versorgung (V):</b>	380-415
<b>Ampere (A):</b>	23
<b>Phasen:</b>	3N
<b>Kabelquerschnitt (mmq):</b>	5G4
<b>Frequenz (Hz):</b>	50-60
<b>Wasserablauf:</b>	1"
<b>Nettovolumen (m3):</b>	0,48
<b>Verpackungsabmessungen (mm):</b>	880x856x1274
<b>Bruttogewicht (kg):</b>	132
<b>Bruttovolumen (m3):</b>	0,960

### Eigenschaften

<b>Platte:</b>	Aus Edelstahl AISI 304 mit Dicke 10/10 mm
<b>Drehknöpfe:</b>	Drehknöpfe aus fester, hitzebeständiger Polymermischung mit Flüssigkeitsbarriere
<b>Griffe:</b>	Ausführung aus geburstedem Aluminium

Technische Zeichnung

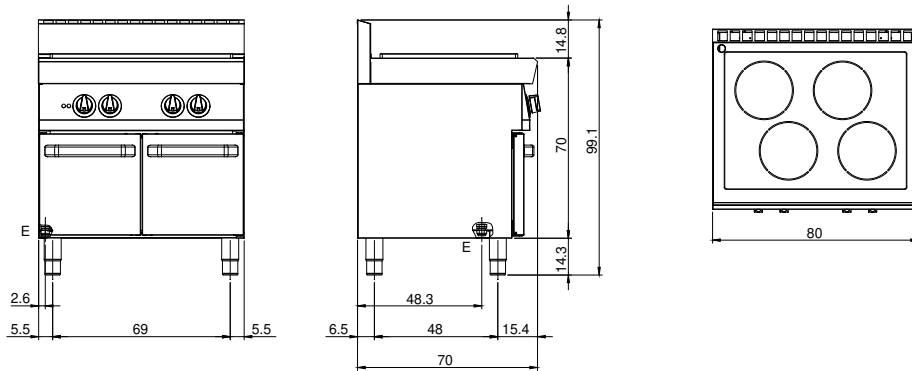

E: Elektrobetrieb