

Client _____ Quantity _____

Project _____ Position _____

FUN 700

Model: F70/40IND/T

Cod: MP01132123000



Technical data

Modularity:	Top
Dimension (mm):	400x700x300
Total electric power (kW):	7
Electric power (V):	380-415
Ampere (A):	11
Phases:	3N
Cable section (mmq):	5G2,5
Frequency (Hz):	50-60
Net volume (m3):	0,084
Packing dimensions (mm):	477x776x612
Gross weight (kg):	37
Gross volume (m3):	0,227

Features

Working top:	Made of AISI 304 stainless steel with a thickness of 10/10 mm
Knobs:	Knobs are made from a sturdy heat-resistant polymer blend and are equipped with liquid anti-leakage washer

Piano di cottura ad induzione modello top. Realizzato in vetroceramica di grosso spessore, ermetico, facilmente pulibile sul quale sono riprodotte le zone di cottura. 2 zone di cottura indipendenti controllate da regolatori di potenza, comandati da manopole con contrassegno di regolazione da una minima ad una massima potenza. Breve è il tempo di raggiungimento della temperatura impostata per una rapida cottura. Le zone di cottura si attivano solo a diretto contatto con le pentole e sono servite da un dispositivo contro il surriscaldamento Gruppi induttivi muniti di un sistema di ventilazione per lo smaltimento della temperatura. Lampade spia luminose di segnalazione. Involucro in acciaio inox AISI 304 spessore 8/10; fondi e parti interne in acciaio AISI 430; rinforzi interni eseguiti in materiale anticorrosione (lamiera alluminata). Nr. 2 zone cottura di 3,5 kW ciascuna. Potenza totale 7 kW. Alimentazione elettrica VAC 400 + 3N 50÷60 Hz.

Technical draw

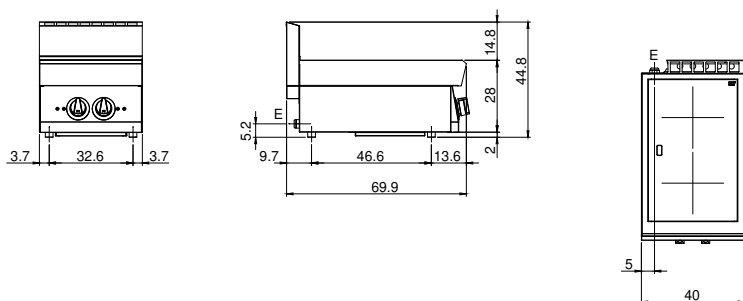

E: Electric power