



Kunde _____ Menge _____
Projekt _____ Lage _____

FUN 700

Modell: F70/40IND/P

Cod: MP01132123004

Technische Daten

Modularer Aufbau:	Auf Schrank mit Tür
Abmessungen (mm):	400x700x850
Gesamtleistung mit Elektrobetrieb (kW):	7
Versorgung (V):	380-415
Ampere (A):	11
Phasen:	3N
Kabelquerschnitt (mmq):	5G2,5
Frequenz (Hz):	50-60
Nettovolumen (m3):	0,238
Verpackungsabmessungen (mm):	477x776x1147
Bruttogewicht (kg):	58
Bruttovolumen (m3):	0,425

Eigenschaften

Platte:	Aus Edelstahl AISI 304 mit Dicke 10/10 mm
Drehknöpfe:	Drehknöpfe aus fester, hitzebeständiger Polymermischung mit Flüssigkeitsbarriere
Griffe:	Ausführung aus geburstedem Aluminium

Technische Zeichnung

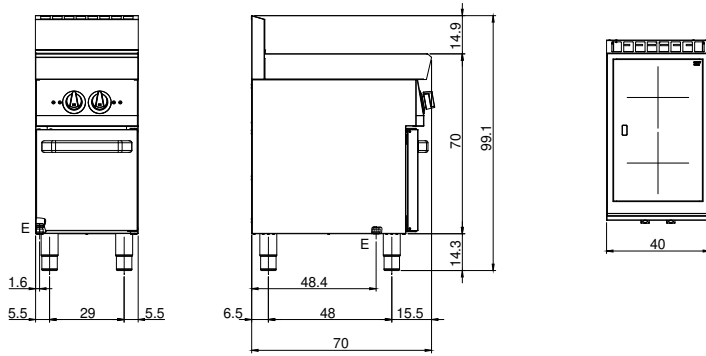

E: Elektrobetrieb