



Kunde _____ Menge _____
 Projekt _____ Lage _____

FUN 700

Modell: F70/80IND/P

Cod: MP01132123005

Technische Daten

Modularer Aufbau:	Auf Schrank mit Türen
Abmessungen (mm):	800x700x850
Gesamtleistung mit Elektrobetrieb (kW):	14
Versorgung (V):	380-415
Ampere (A):	21,5
Phasen:	3N
Kabelquerschnitt (mmq):	5G4
Frequenz (Hz):	50-60
Nettovolumen (m3):	0,48
Verpackungsabmessungen (mm):	880x856x1274
Bruttogewicht (kg):	61
Bruttovolumen (m3):	0,960

Eigenschaften

Platte:	Aus Edelstahl AISI 304 mit Dicke 10/10 mm
Drehknöpfe:	Drehknöpfe aus fester, hitzebeständiger Polymermischung mit Flüssigkeitsbarriere
Griffe:	Ausführung aus geburstedem Aluminium

Technische Zeichnung

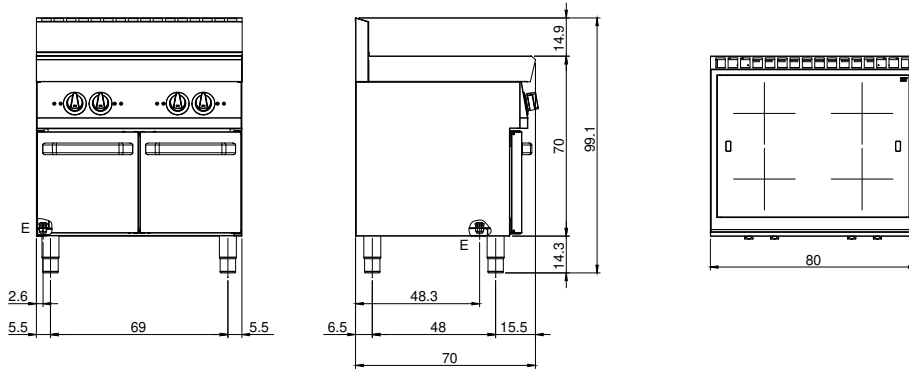

E: Elektrobetrieb