

Kunde _____ Menge _____

Projekt _____ Lage _____

FUN 700

Modell: F70/70BME/T

Cod: MP01252123002

**Technische Daten**

Modularer Aufbau:	Top
Abmessungen (mm):	700x700x300
Gesamtleistung mit Elektrobetrieb ³ (kW):	
Nr. Becken:	1
Liter Becken 1:	33,5
Becken Abmessungen 1 (mm):	630x510x155
Versorgung (V):	380-415
Ampere (A):	5
Phasen:	3N
Kabelquerschnitt (mmq):	5G1
Frequenz (Hz):	50-60
Wasserablauf:	1/2"
Nettovolumen (m3):	0,147
Verpackungsabmessungen (mm):	776x776x636
Bruttogewicht (kg):	37
Bruttovolumen (m3):	0,383

Eigenschaften

Platte:	Aus Edelstahl AISI 304 mit Dicke 10/10 mm
Drehknöpfe:	Drehknöpfe aus fester, hitzebeständiger Polymermischung mit Flüssigkeitsbarriere
Wasserbefüllung:	Manuelles Einführen

Technische Zeichnung

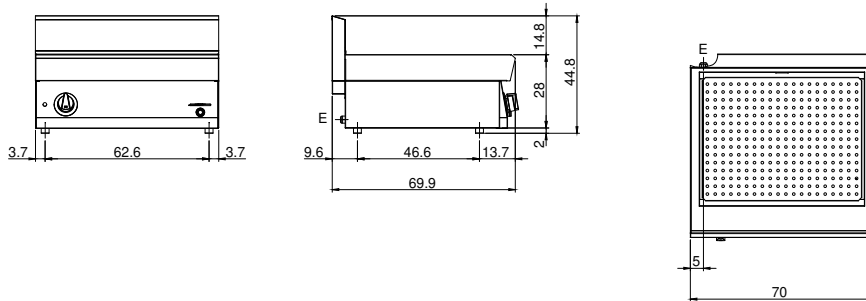

E: Elektrobetrieb