



Kunde \_\_\_\_\_ Menge \_\_\_\_\_  
Projekt \_\_\_\_\_ Lage \_\_\_\_\_

## FUN 700

**Modell:** F70/70BME/A

**Cod:** MP01252123003

### Technische Daten

<b>Modularer Aufbau:</b>	Auf offenem Schrank
<b>Abmessungen (mm):</b>	700x700x850
<b>Gesamtleistung mit Elektrobetrieb (kW):</b>	3
<b>Nr. Becken:</b>	1
<b>Liter Becken 1:</b>	33,5
<b>Becken Abmessungen 1 (mm):</b>	630x510x155
<b>Versorgung (V):</b>	380-415
<b>Ampere (A):</b>	5
<b>Phasen:</b>	3N
<b>Kabelquerschnitt (mmq):</b>	5G1
<b>Frequenz (Hz):</b>	50-60
<b>Wasserablauf:</b>	1/2"
<b>Nettovolumen (m3):</b>	0,417
<b>Verpackungsabmessungen (mm):</b>	776x776x1180
<b>Bruttogewicht (kg):</b>	49
<b>Bruttovolumen (m3):</b>	0,711

### Eigenschaften

<b>Platte:</b>	Aus Edelstahl AISI 304 mit Dicke 10/10 mm
<b>Drehknöpfe:</b>	Drehknöpfe aus fester, hitzebeständiger Polymermischung mit Flüssigkeitsbarriere
<b>Wasserbefüllung:</b>	Manuelles Einführen

Technische Zeichnung

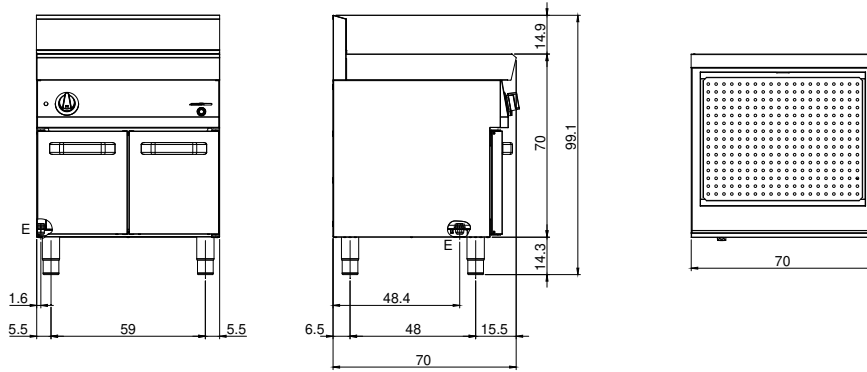

E: Elektrobetrieb