



Cliente \_\_\_\_\_ Quantità \_\_\_\_\_  
Progetto \_\_\_\_\_ Posizione \_\_\_\_\_

## FUN 700

Modello: F70/70BME/P

Cod: MP01252123005

### Dati Tecnici

Modularità:	Su vano con porte
Dimensioni (mm):	700x700x850
Potenza elettrica totale (kW):	3
Numero vasche:	1
Litri vasca 1:	33,5
Dimensione vasca 1 (mm):	630x510x155
Tensione (V):	380-415
Elettricità (A):	5
Fasi:	3N
Sezione cavo (mmq):	5G1
Frequenza (Hz):	50-60
Dimensione scarico (pollici):	1/2"
Volume netto (m3):	0,417
Dimensioni imballo (mm):	776x776x1180
Peso lordo (kg):	55
Volume lordo (m3):	0,711

### Caratteristiche

Piano:	Realizzato in acciaio inox AISI 304 con spessore 10/10 mm
Manopole:	Realizzate in una robusta miscela di polimero termoresistente di colore nero dotate di labirinto antri trafileamento liquidi
Maniglie:	Finitura alluminio spazzolato
Carico acqua:	Manuale

Bagnomaria elettrico su vano con porta, 1 vasca GN 2/1 h. 15 cm. Piano e vasca in acciaio inox AISI 304; involucro in acciaio inox AISI 304 di spessore 8/10; rinforzi esterni eseguiti in materiale anticorrosione (lamiera alluminata); fondi e parti interne in acciaio. La vasca ha dimensioni GN 2/1 mm. 150 h. Provvisto di comando per lo scarico dell'acqua a mezzo rubinetto a sfera posizionato sul cruscotto. Il riscaldamento avviene tramite resistenze corazzate e regolate da termostato con campo di utilizzo da 30 a 90°C. Provvisto di lampada spia di segnalazione del corretto funzionamento. Nr. 1 falsofondo in dotazione. Nr. 3 resistenze x 1 kW. Potenza totale 3 kW. Alimentazione: VAC 400+3N 50÷60Hz. (Bacinelle escluse).

### Disegno tecnico

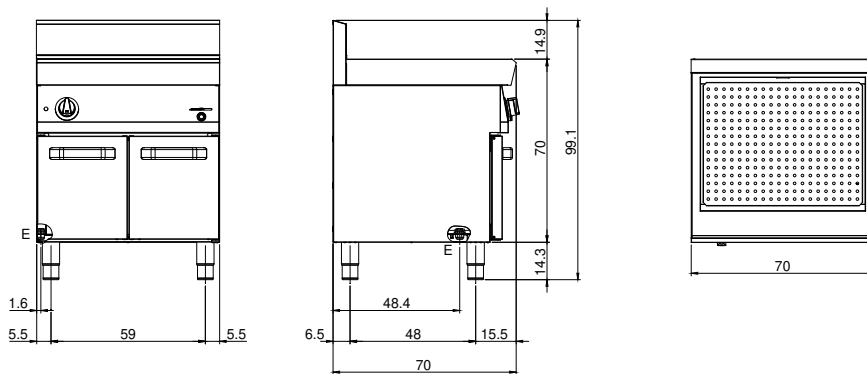

E: Alimentazione elettrica