

Client _____ Quantity _____
 Project _____ Position _____

ROC 700

Model: R70/40FRES/1V10/T

Cod: MP01294123050



Technical data

Modularity:	Top
Dimension (mm):	400x730x280
Total electric power (kW):	9
Nr. Wells:	1
Well litres 1:	10
Well dimensions 1 (mm):	244x364x207
Electric power (V):	380-415
Ampere (A):	14
Phases:	3N
Cable section (mmq):	5G2,5
Frequency (Hz):	50-60
Net volume (m3):	0,164
Packing dimensions (mm):	480x856x475
Gross weight (kg):	44
Gross volume (m3):	0,195

Features

Working top:	Made of AISI 304 stainless steel with a thickness of 20/10 mm
Type of heating:	Direct
Knobs:	Made of aluminum with IPX5 water protection
Heating:	Tilting heating elements for efficient cleaning

Friggitrice elettrica 1 vasca 10 litri versione top. Fianchi, fondo e schienale in acciaio inox. Piano in acciaio inox AISI 304 spessore 20/10. Predisposizione per l'unione di testa. Vasca di cottura stampata in acciaio inox AISI 304 con angoli interni raggiati e dotata di involucro anteriore per l'espansione dell'olio. Raccolta residui tramite zona fredda. Riscaldamento mediante resistenze corazzate in acciaio inox AISI 304 situate all'interno della vasca e ribaltabili per agevolare la pulizia. Controllo della temperatura dell'olio per mezzo di termostato meccanico. Termostato di sicurezza a ripristino manuale. Lampada spia per indicare l'attivazione del riscaldamento. Manopole di comando a labirinto che impediscono penetrazione di acqua all'interno durante le operazioni di pulizia. In dotazione 1 cestello da 1/1 in filo d'acciaio cromato e maniglia in plastica. Apparecchiatura dotata di piedini regolabili in altezza in acciaio inox. Grado di protezione IPX4. Alimentazione elettrica VAC 400 3N 50÷60 Hz - 9 kW.

Technical draw

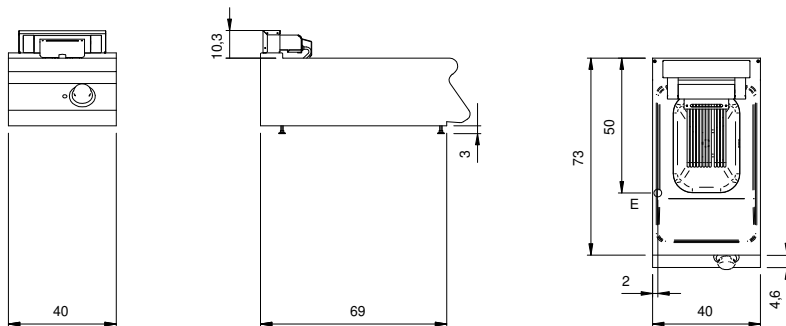

E: Electric power