

Cliente \_\_\_\_\_ Quantità \_\_\_\_\_

Progetto \_\_\_\_\_ Posizione \_\_\_\_\_

**ROC 700****Modello:** R70/40FRES/1V10/T**Cod:** MP01294123050**Dati Tecnici**

<b>Modularità:</b>	Top
<b>Dimensioni (mm):</b>	400x730x280
<b>Potenza elettrica totale (kW):</b>	9
<b>Numero vasche:</b>	1
<b>Litri vasca 1:</b>	10
<b>Dimensione vasca 1 (mm):</b>	244x364x207
<b>Tensione (V):</b>	380-415
<b>Elettricità (A):</b>	14
<b>Fasi:</b>	3N
<b>Sezione cavo (mmq):</b>	5G2,5
<b>Frequenza (Hz):</b>	50-60
<b>Volume netto (m3):</b>	0,164
<b>Dimensioni imballo (mm):</b>	480x856x475
<b>Peso lordo (kg):</b>	44
<b>Volume lordo (m3):</b>	0,195

**Caratteristiche**

<b>Piano:</b>	Realizzato in acciaio inox AISI 304 spessore 20/10 mm
<b>Tipologia riscaldamento:</b>	Diretto
<b>Manopole:</b>	Realizzate in alluminio con protezione all'acqua IPX5
<b>Elementi riscaldanti:</b>	Resistenze ribaltabili per una miglior pulizia

Friggitrice elettrica 1 vasca 10 litri versione top. Fianchi, fondo e schienale in acciaio inox. Piano in acciaio inox AISI 304 spessore 20/10. Predisposizione per l'unione di testa. Vasca di cottura stampata in acciaio inox AISI 304 con angoli interni raggati e dotata di invaso anteriore per l'espansione dell'olio. Raccolta residui tramite zona fredda. Riscaldamento mediante resistenze corazzate in acciaio inox AISI 304 situate all'interno della vasca e ribaltabili per agevolare la pulizia. Controllo della temperatura dell'olio per mezzo di termostato meccanico. Termostato di sicurezza a ripristino manuale. Lampada spia per indicare l'attivazione del riscaldamento. Manopole di comando a labirinto che impediscono penetrazione di acqua all'interno durante le operazioni di pulizia. In dotazione 1 cestello da 1/1 in filo d'acciaio cromato e maniglia in plastica. Apparecchiatura dotata di piedini regolabili in altezza in acciaio inox. Grado di protezione IPX4. Alimentazione elettrica VAC 400 3N 50÷60 Hz - 9 kW.

## Disegno tecnico

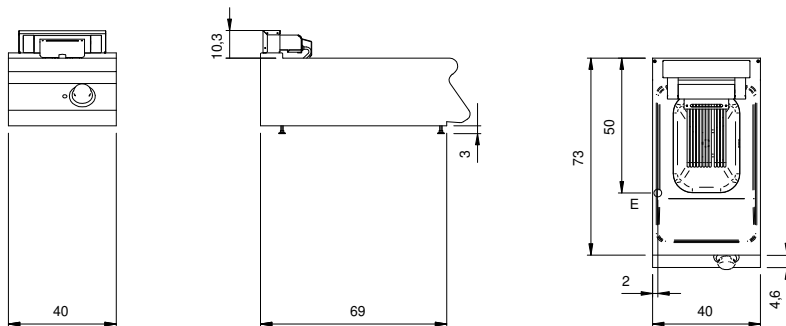

E: Alimentazione elettrica