

Cliente _____ Cantidad _____

Proyecto _____ Posición _____

ROC 900

Modelo: R90/40SPE/T

Cód.: MP01334124001



Datos técnicos

Modularidad:	Top
Dimensiones (mm):	400x900x280
Potencia eléctrica total (kW):	1
Nr. Cubas:	1
Litros cuba 1:	25,5
Dimensiones cuba 1 (mm):	530x325x150
Carga (V):	220-240
Amperio (A):	5
Fases:	1
Sección del cable (mmq):	3G1
Frecuencia (Hz):	50-60
Volumen neto (m3):	0,101
Dimensiones embalaje (mm):	480x1026x475
Peso Bruto (kg):	30,6
Volume brut (m3):	0,234

Características

Top:	Fabricado en acero inoxidable AISI 304 20/10 mm de espesor
Pomos:	Fabricado en aluminio con protección al agua IPX5
Calentamiento:	Resistencia cerámica infrarroja

Scaldapatate elettrico modello top. Fianchi, fondo e schienale in acciaio inox. Piano in acciaio inox AISI 304 spessore 20/10. Predisposizione per l'unione di testa. Falsofondo forato per sgocciolamento dell'olio in eccesso. La vasca è adatta a contenere bacinelle GN 1/1 altezza massima 150 mm. Lampada ad infrarossi, posizionata nella parte posteriore dell'unità, per il riscaldamento del cibo. Accensione tramite interruttore ON/OFF posto sul cruscotto. Manopole di comando a labirinto che impediscono penetrazione di acqua all'interno durante le operazioni di pulizia. Apparecchiatura dotata di quattro piedini regolabili in altezza per posizionamento su piano. Grado di protezione IPX5. Alimentazione elettrica VAC 230 1N 50÷60 Hz - 1 kW.

Diseño técnico

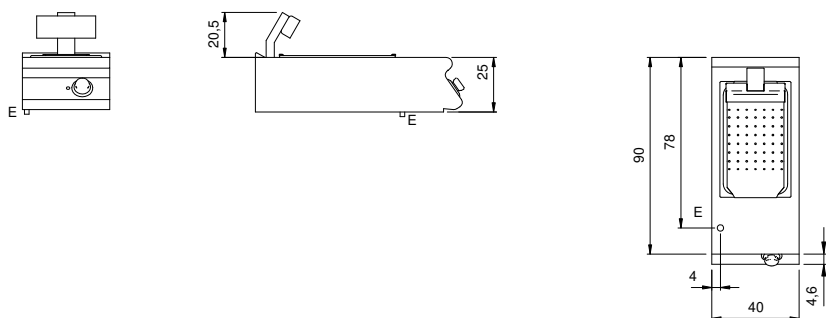

E: Alimentación eléctrica