



Cliente
Cantidad
Proyecto
Posición

FUN 700

Modelo:
F70/80GRE/T
Cód.:
MP01412123002

Datos técnicos

Modularidad:
Top
Dimensiones (mm):
800x700x300
Potencia eléctrica total (kW):
8,16
Dimensiones zona de cocción 1 (LxP mm):
265x405
Dimensiones zona de cocción 2 (LxP mm):
265x405
Carga (V):
380-415
Amperio (A):
12,5
Fases:
3N
Sección del cable (mmq):
5G2,5
Frecuencia (Hz):
50-60
Volumen neto (m3):
0,147
Dimensiones embalaje (mm):
880x856x509
Peso Bruto (kg):
45
Volumen bruto (m3):
0,383

Características

Top:
Fabricado en acero inoxidable AISI 304 10/10 mm de espesor
Pomos:
Perillas hechas de una mezcla de polímero resistente al calor equipada con laberinto de líquido antifugas



Grill electrico, 2 parrillas de cocción, top

Parrilla eléctrica modelo top. Tapa de acero inoxidable AISI 304 de 8/10 de espesor; revestimiento en acero inoxidable AISI 304 de 8/10 de espesor; refuerzos exteriores en material anticorrosivo (chapa aluminizada); fondos y partes internas en acero AISI 430; cubierta de la chimenea en acero esmaltado. Equipado con cajón extraíble para recogida de grasas y protección contra salpicaduras en tres lados. Zona de cocción equipada con 3 resistencias termostáticas en un rango de uso de 50° a 300° C. Termostato de seguridad y luces indicadoras de correcto funcionamiento. Potencia total 8,16 kW. Dimensiones de la placa de cocción 395x550 mm. Alimentación VAC 400 + 3N 50÷60 Hz.

Diseño técnico

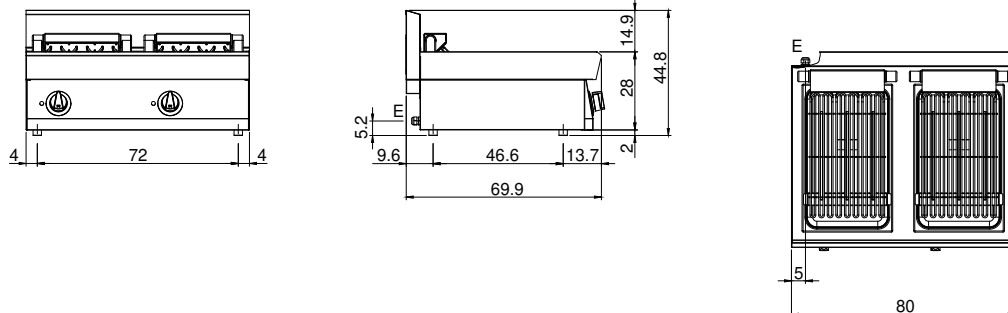

E:
Alimentación eléctrica

In order to constantly offer the best possible products we reserve the right to make changes on technical specifications without incurring any obligation for equipment previously or subsequently sold.