



Kunde _____ Menge _____
 Projekt _____ Lage _____

FUN 700

Modell: F70/70PGI/50

Cod: MP01532113000

Technische Daten

Modularer Aufbau:	Auf geschlossenem Unterscharnk
Abmessungen (mm):	700x700x850
Gesamtleistung mit Gasbetrieb (Kcal/h):	11780
Gesamtleistung mit Gasbetrieb (kW):	13,7
Nr. Becken:	1
Liter Becken 1:	50
Becken Abmessungen 1 (mm):	Ø400x475
Gasanschluss:	1/2"
Wasserablauf:	1 1/2"
Nettovolumen (m3):	0,417
Verpackungsabmessungen (mm):	880x856x1274
Bruttogewicht (kg):	94
Bruttovolumen (m3):	0,960

Eigenschaften

Platte:	Aus Edelstahl AISI 304 mit Dicke 10/10 mm
Erwärmung:	Indirekte
Drehknöpfe:	Drehknöpfe aus fester, hitzebeständiger Polymermischung mit Flüssigkeitsbarriere
Wasserbefüllung:	Mit Einlasshahn auf der Platte
Kit Gas:	Umwandlung zu Erdgas 30/50m/bar (mit Erdgas g20 getestet)

Technische Zeichnung

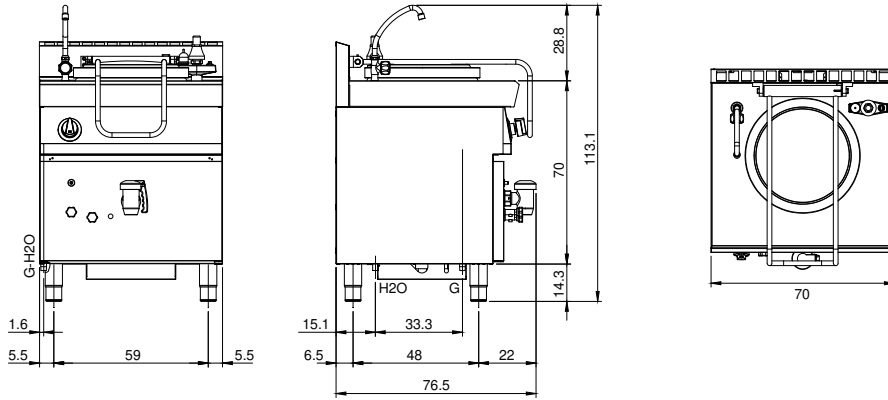

G: Conexión de gas de 1/2 "

H2O: Wasserbefüllung 3/4"