



Client _____ Quantity _____
 Project _____ Position _____

ROC 700

Model: R70/80PGD/50

Cod: MP01534113001

Technical data

Modularity:	On closed cabinet
Dimension (mm):	800x730x870
Total electric power (kW):	0,1
Total gas power (Kcal/h):	9029
Total gas power (kW):	10,5
Nr. Wells:	1
Well litres 1:	50
Well dimensions 1 (mm):	Ø396x445
Gas connection:	1/2"
Electric power (V):	220-240
Ampere (A):	0,5
Phases:	1
Cable section (mmq):	3G1
Frequency (Hz):	50
Hot water inflow :	3/4"
Hot water temperature (°C):	40
Hot water pressure (bar):	Max pressure 5 bar
Cold water inflow:	3/4"
Cold water pressure (bar):	Max pressure 5 bar
Drain size:	1 1/2"
Net volume (m3):	0,508
Packing dimensions (mm):	880x1026x1109
Gross weight (kg):	97,5
Gross volume (m3):	1,001

Features

Working top:	Made of AISI 304 stainless steel with a thickness of 20/10 mm
Type of heating:	Direct
Knobs:	Made of aluminum with IPX5 water protection
Water inflow:	With solenoid valve
Kit Gas:	Natural gas conversion kit 30/50 m/bar (tested with natural gas G20)

Pentola gas riscaldamento diretto 50 litri. Fianchi, fondo e schienale in acciaio inox. Piano in acciaio inox AISI 304 spessore 20/10. Predisposizione per l'unione di testa. Camino posteriore in ghisa smaltata. Vasca di cottura con fondo in AISI 316 e pareti in AISI 304. Coperchio bilanciato in AISI 304 dotato di maniglia atermica. Struttura portante in acciaio inox. Isolamento termico garantito da pannelli di grosso spessore. Immissione acqua in vasca tramite rubinetto (acqua calda/fredda) e canna di erogazione orientabile. Foro scarico vasca con filtro estraibile. Rubinetto di scarico frontale in ottone cromato con maniglia isolante. Il riscaldamento avviene per mezzo di bruciatori tubolari, ad alto rendimento. La temperatura di cottura è controllata per mezzo di rubinetto di sicurezza con termocoppia e bruciatore pilota. Accensione tramite dispositivo piezoelettrico. Manopole di comando a labirinto che impediscono penetrazione di acqua all'interno durante le operazioni di pulizia. Apparecchiatura dotata di piedini regolabili in altezza in acciaio inox. Grado di protezione IPX4. Alimentazione a gas potenza totale 10,5 kW. Alimentazione elettrica VAC 230 1N 50 Hz - 0,3 kW.

Technical draw

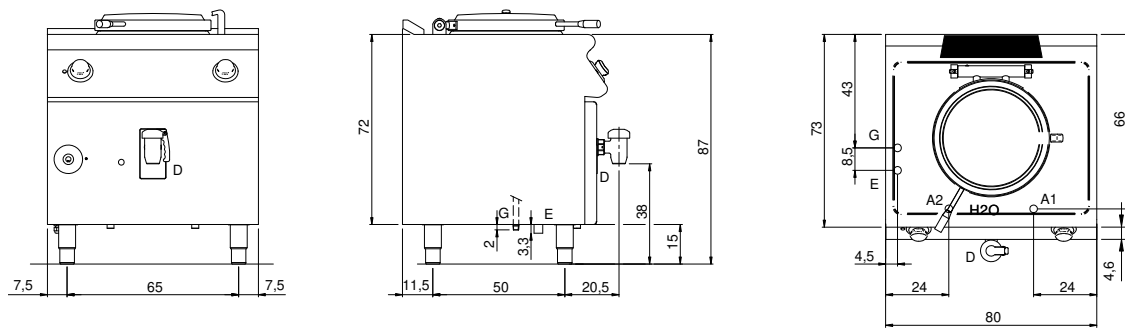

G: Gas connection 1/2"

E: Electric power

H2O: Water inflow 3/4"

A1: Hot water inflow

A2: Cold water inflow

D: Drain for water

D1: Cavity water discharge