



Kunde _____ Menge _____
 Projekt _____ Lage _____

FUN 700

Modell: F70/70BRG/44X/S

Cod: MP01612113000

Technische Daten

Modularer Aufbau:	Auf geschlossenem Unterschrank
Abmessungen (mm):	700x700x850
Gesamtleistung mit Gasbetrieb (Kcal/h):	8599
Gesamtleistung mit Gasbetrieb (kW):	10
Garbereich Abmessungen 1 (LxP mm):	fondo vasca 554x394
Nr. Becken:	1
Liter Becken 1:	44
Becken Abmessungen 1 (mm):	554x394x170
Gasanschluss:	1/2"
Kaltwasserbefüllung:	non presente
Nettovolumen (m3):	0,417
Verpackungsabmessungen (mm):	880x856x1274
Bruttogewicht (kg):	99
Bruttovolumen (m3):	0,960

Eigenschaften

Platte:	Aus Edelstahl AISI 304 mit Dicke 10/10 mm
Oberplattmaterial:	Inox
Platte:	Glatt
Kippvorrichtung:	Manuelles Einführen
Drehknöpfe:	Drehknöpfe aus fester, hitzebeständiger Polymermischung mit Flüssigkeitsbarriere
Kit Gas:	Umwandlung zu Erdgas 30/50m/bar (mit Erdgas g20 getestet)

Technische Zeichnung

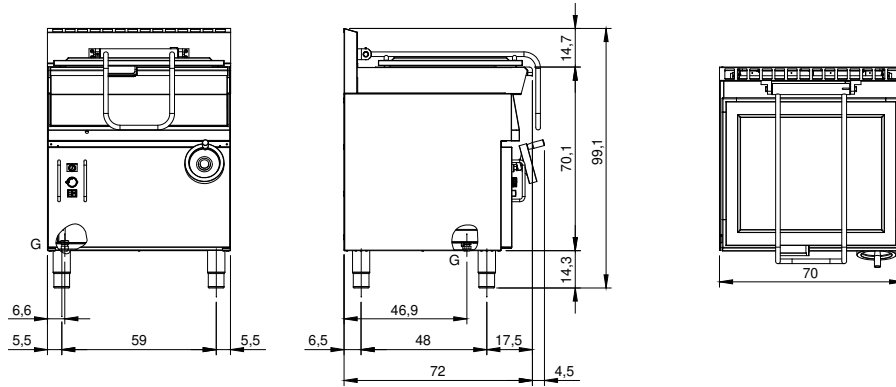

G: Conexión de gas de 1/2 "